

I1220 4 lignes



I1230 20 lignes



FAIRE UN APPEL

- Soulevez le combiné;
OU
laissez le combiné raccroché et appuyez sur une touche de ligne;
OU
appuyez sur la touche **Mains libres** (une ligne est automatiquement sélectionnée).

RÉPONDRE À UN APPEL

L'indicateur de l'état d'appel clignote :

- soulevez le combiné (la ligne est automatiquement sélectionnée);
OU
appuyez sur la touche de ligne qui clignote;
OU
appuyez sur la touche **Mains libres** (la ligne recevant l'appel est sélectionnée).

FONCTION DISCRÉTION

Permet de parler à quelqu'un sans être entendu de la personne au bout du fil.

- Appuyez sur la touche **Discretion** (le voyant clignote).

Pour **reprendre** la conversation :

- appuyez sur **Discretion** (le voyant s'éteint).

Rem. : La touche **Discretion** fonctionne avec le combiné, la fonction Mains libres et le casque téléphonique.

RECOMPOSITION DU DERNIER NUMÉRO
Pour joindre le dernier numéro composé à partir de votre poste :

- sans soulever le combiné, appuyez deux fois sur une touche de ligne;
OU
soulever le combiné et appuyez une fois sur une touche de ligne.

TRANSFÉRER UN APPEL

Pour transférer un appel à une autre personne :

- appuyez sur la touche **Trsfert** (l'appel est mis en garde et vous obtenez une tonalité);
- la touche de ligne mise en garde clignote;
- composez le numéro vers lequel vous voulez transférer l'appel;
- lorsque la personne répond, vous pouvez converser avec elle en privé;
OU
- dès que vous entendez la sonnerie :
- appuyez sur la touche **Trsfert** pour effectuer le transfert de l'appel.

APPEL CONFÉRENCE

Vous pouvez établir un appel conférence incluant jusqu'à six participants, dont vous-même.

Une fois l'appel établi :

- appuyez sur la touche **Confér** (le premier appel est mis en garde et vous obtenez la tonalité);
- composez le numéro de téléphone d'un autre participant;
- lorsque la personne répond, vous pouvez converser avec elle en privé;
- appuyez de nouveau sur la touche **Confér** pour intégrer les autres participants à la conférence.

Note1 : Reprenez les étapes ci-dessus pour chaque participant.

REM. : *POUR LE TRANSFERT ET L'APPEL CONFÉRENCE*****

*Si vous faites une erreur en composant le numéro que vous voulez joindre ou si la personne ne répond pas, pesez sur **Au Revoir** et appuyez sur la touche de ligne qui clignote pour revenir au(x) participant(s) déjà en ligne.*

RENVOI AUTOMATIQUE

Cette fonction permet de diriger les appels vers un autre poste ou vers une boîte vocale lorsque vous n'êtes pas à votre poste de travail.

Pour activer la fonction **Renvoi automatique** : sans soulever le combiné,

- appuyez sur la touche Renvoi ;
- composez le numéro du poste vers lequel vous voulez diriger vos appels (5170 pour la messagerie vocale);
- appuyez de nouveau sur la touche **Renvoi** pour confirmer la programmation .

Pour désactiver le **Renvoi automatique** :

- appuyez sur la touche **Renvoi** puis sur **Annule** (le voyant s'éteint).

Rem. : Si le Renvoi automatique est activé, vous pouvez faire des appels à partir de votre poste mais vous ne pouvez pas en recevoir.

COMPOSITION AUTOMATIQUE

Permet d'enregistrer sur une touche de fonction programmable un numéro de téléphone que vous composez souvent.

Pour enregistrer un numéro sur une *touche de fonction programmable* :

- sans soulever le combiné, appuyez sur une touche **NumAuto**;

- composez le numéro que vous voulez enregistrer (s'il y a lieu, entrez « 9 » pour l'accès extérieur ainsi que l'ind. régional);
- appuyez de nouveau sur la touche de **NumAuto** pour confirmer la programmation.

Pour composer un numéro enregistré sur une touche de *Composition automatique* :

- appuyez sur une touche de ligne; OU
- soulevez le combiné; OU
- appuyez sur la touche **Mains libres**;
- appuyez sur la touche de **Composition automatique**.

COMPOSITION ABRÉGÉE - LISTE GÉNÉRALE

Permet d'accéder à une liste de numéros utiles à l'ensemble du personnel. La gestion de la liste (création et modifications) doit être assignée à un employé.

Pour composer un numéro de la Liste générale :

- soulevez le combiné;
- appuyez sur la touche **Autre et UtSyNab**
- composez le code de **composition abrégée** du numéro que vous voulez joindre.

COMPOSITION ABRÉGÉE - LISTE INDIVIDUELLE

Permet de créer une liste de numéros utiles. Il suffit ensuite de composer le code à un ou deux chiffres attribués au numéro que vous voulez joindre.

Pour ajouter un numéro à la liste :

- sans soulever le combiné, appuyez sur la touche **NumAbrg ou CtlNuA**
- attribuez un code à deux chiffres (**0 à 9 ou 00 à XX**) au numéro;
- composez le numéro que vous voulez mémoriser (s'il y a lieu, entrez « 9 » pour l'accès extérieur ainsi que l'indicatif régional);
- appuyez de nouveau sur la touche **NumAbrg ou CtlNuA** pour confirmer la programmation.

Pour composer un numéro mémorisé :

- soulevez le combiné;
- appuyez sur la touche **NumAbrg ou CtlNuA** et composez le code à 1 ou 2 chiffres.

PRISE D'APPEL

Permet de prendre un appel entrant sur n'importe quel poste inclus dans le groupe de prise d'appel de votre service.

Lorsque vous entendez un autre poste sonner :

- appuyez sur une touche de ligne pour obtenir la tonalité;
- appuyez sur la touche **PrApel** ;
- vous répondrez à l'appel.

MISE EN GARDE PAR INDICATIF

Permet de mettre un appel en garde et de reprendre à partir de n'importe quel poste du système téléphonique.

POUR METTRE UN APPEL EN GARDE PAR INDICATIF :

- pendant un appel; appuyez sur la touche *GrdInd*;
- lire le numéro affiché;
- appuyez de nouveau sur la touche *GrdInd*.

POUR REPRENDRE UN APPEL MIS EN GARDE PAR INDICATIF

- soulevez le combiné;
- composez le numéro affiché.

INDICATEUR DE MESSAGE EN ATTENTE

Un voyant rouge situé dans la partie supérieure de votre poste s'allume si un message a été laissé dans votre boîte vocale.

FONCTION Applnt

Permet de faire défiler la liste des appels reçus (appelants).

- appuyez sur la touche *Applnt*
- utilisez les touches de navigation pour faire défiler la liste

Pour quitter cette fonction, appuyez sur la touche annulation 

TOUCHE MESSAGE

Permet de composer rapidement le numéro de la messagerie vocale.

- soulevez le combiné et appuyez sur la touche *Message*. 

PERSONNALISATION DU POSTE

TOUCHE SERVICES

La touche *Services* permet de personnaliser les fonctions du poste. Des guides à l'écran vous aideront à régler les paramètres tels que le volume, le contraste et le type de sonnerie.

Touche *Services*



Touche de *Navigation*

« Entrer » situé au centre de la touche de *Navigation*



- appuyez sur la touche *Services*;
- appuyez sur la touche *Options du téléphone*;

- utilisez les touches de *Navigation* pour faire défiler la liste vers le haut ou vers le bas. Vous devez également mettre en surbrillance l'option dont vous voulez régler les paramètres.
- Dans la plupart des menus, vous pouvez utiliser la touche *Entrer* au lieu de la touche programmable *Sélect.* ou *OK*.

RÉGLAGE DU VOLUME

Permet de régler le volume de la sonnerie, du haut-parleur du combiné, de la fonction *Mains libres* et du casque téléphonique. Les paramètres demeurent actifs pour tous les appels jusqu'à ce qu'ils soient modifiés de nouveau.

Exemple : Pour régler le volume de la sonnerie :

- appuyez sur la touche *Services* et sélectionnez *Options du téléphone*, puis *Réglage du volume*;
- utilisez les touches de *Navigation* pour faire défiler les éléments du sous-menu;
- appuyez sur la touche *Entrer* lorsque l'option *Sonnerie* s'affiche;
- la sonnerie est activée et les options *Bas* et *Haut* s'affichent;
- sélectionnez *Haut* pour augmenter le volume et *Bas* pour le réduire;
- appuyez sur *Sélect* pour enregistrer les modifications.

RÉGLAGE DU CONTRASTE

Cette fonction permet de régler le contraste de l'écran.

- Appuyez la touche *Services* puis sur *Options du téléphone*;
- Sélectionnez *Réglage du contraste*;
- appuyez sur les touche *Haut/Bas* de la touche de *Navigation* pour modifier le contraste ;
- appuyez sur *Entrer* pour enregistrer les modifications et terminer la programmation.

DATE ET HEURE

Il est possible de sélectionner le format de la date et de l'heure, 10 formats différents sont disponibles.

- Appuyez sur la touche *Services* et sélectionnez *Options du téléphone*, puis *Date et Heure* ;
- utilisez les touches de *Navigation* pour sélectionner le format désiré;
- appuyez sur la touche *Sélect*.

RÉPERTOIRE



TYPE DE SONNERIE

Permet de sélectionner le type de sonnerie ou de tonalité pour les appels entrants, 8 sonneries différentes sont disponibles.

- Appuyez sur la touche **Services** et sélectionnez **Options du téléphone**,
- appuyez sur la touche **Entrer** lorsque l'option **Type de sonnerie** s'affiche;
- utilisez les touches de **Navigation** pour faire défiler la liste des **types de sonneries** disponibles;
- appuyez sur **Écoute** pour entendre la sonnerie sélectionnée et sur **Arrêt** pour cesser l'écoute;
- appuyez sur la touche **Sélect** pour activer la sonnerie sélectionnée et terminer la programmation.

MODIFIER LE LIBELLÉ

Ceci vous permet de personnaliser le nom sur les touches de composition automatique.

- Appuyez sur la touche **Services** et sélectionnez **Options du téléphone**, puis **Modifier libellé touche**.
- appuyez sur **Entrer**;
- avec la touche **Navigation** sélectionnez soit:
Modifier libellé touche;
ou
Rétablir libellés tches;
ou
Rétablir une touche;
- appuyez sur la touche **Entrer** ;
- sélectionnez la touche à modifier;
- entrez le nom à l'aide des touches du clavier;
- appuyez sur **Sélect** pour enregistrer et terminer la programmation.

OPTIONS DU JOURNAL

Cette fonction vous permet d'accéder aux options suivantes :

Appels entrants

Nom correspondant

Configuration des indicatifs;

- Appuyez sur la touche **Services** et sélectionner **Options du téléphone**, puis **Options du journal** ;
- utilisez la touche de **Navigation** vers le bas pour sélectionner l'option désirée;
- appuyez sur la touche **Entrer** ;
- appuyez sur **Sélect** pour enregistrer les modifications et terminer la programmation.

Cette fonction vous permet d'accéder aux options suivantes :

Annuaire personnel (100 numéros)

Répertoire d'entreprise

Liste des appelants

Liste de recombinaison

- Utilisez la touche de **Navigation** vers le bas pour sélectionner l'option désirée;
- appuyez sur la touche **Sélect**.

Ajout rapide d'une entrée dans l'Annuaire personnel:

- appuyez sur la touche **Applnt** faire défiler jusqu'au nom à ajouter;
- appuyez sur **Copier** puis sur **Suiv.** et sur **Fini**;
- pour sortir appuyez sur la touche **Annulation**.



Ajout manuel d'une entrée dans l'Annuaire personnel:

- appuyez sur la touche **Répertoire** et sélectionnez **Annuaire personnel** puis appuyez sur **Sélect**;
- appuyez sur **Ajout**;
- entrez le nom à l'aide du clavier du téléphone puis sur **Suiv.**;
- entrez le numéro de téléphone;
- appuyez sur **Fini**.
- pour sortir appuyez sur la touche **Annulation**.



Recherche d'une entrée dans l'Annuaire personnel

- appuyez sur la touche **Répertoire** et sélectionnez **Annuaire personnel** puis appuyez sur **Sélect**;
- appuyez sur les touches de **Navigation Haut/bas** pour faire défiler l'affichage, sélectionnez l'entrée souhaitée;
- sélectionnez l'option désirée.

Installation du support

- 1 Aligned les onglets inférieurs du support avec les fentes de la position 1 ou 2 à l'arrière du poste, puis enclenchez le support en place.
En position 1, le poste est incliné de 25 degrés.
En position 2, le poste est incliné de 55 degrés.

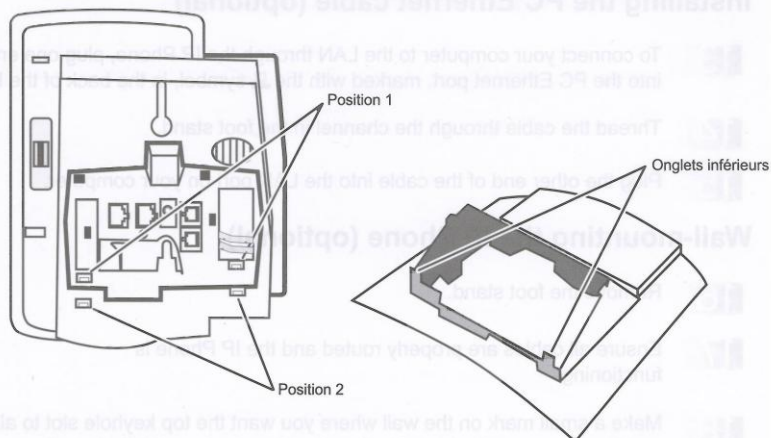

Installation du combiné

- 2 Branchez la courte extrémité droite du cordon spiralé dans le combiné.
- 3 Branchez l'autre extrémité dans la prise de combiné située sous le poste (identifiée par le symbole ☞).
- 4 Coinchez la longue section droite du cordon dans la rainure latérale du support.